

ZASTOSOWANIE

Podstawowym zadaniem zasilacza hydraulicznego jest zasilanie układu hydraulicznego cieczą roboczą (olejem) o wymaganych parametrach (ciśnienie i wydatek).

Zasilacz przeznaczony jest do pracy krótkotrwałej.



OPIS DZIAŁANIA

W podstawowym wykonaniu składa się on ze zbiornika oleju z niezbędnym osprzętem jak:

- filtr oleju na ssaniu
- wlew oleju;
- wskaźnik poziomu oleju (optyczny);
- korek spustu oleju;
- zabudowanego na nim zespołu pompowego (silnik elektryczny - pompa zębata), manometru i bloku z gniazdami wyjściowymi.

Wersja podstawowa zasilacza, może być rozbudowana (wg życzenia zamawiającego) o n/w układy:

- układ sterowania hydraulicznego według indywidualnego schematu
- inne aparaty i urządzenia hydrauliczne, których nie obejmuje karta katalogowa, po uzgodnieniu z producentem
- układ sterowania elektrycznego

DANE TECHNICZNE

Informacje podstawowe

Rodzaj cieczy hydraulicznej	olej mineralny			
Zakres temperatury pracy	-10 do +70 °C			
Standardowa filtracja cieczy hydraulicznej	90 μm			
Filtracja w wersji z filtrem sphywowym	10 μm			
Zakres lepkości cieczy hydraulicznej	10 do 380 mm ² /s			
Napięcie zasilania silnika	3 x 400V 50 Hz (inne po uzgodnieniu)			
Napięcie zasilania rozdzielacza	24V DC (inne po uzgodnieniu)			
Typ zbiornika	UBEK 8EV	UBEK 15EV	UBEK 20EV	UBEK 30EV
Pojemność nominalna zbiornika	8 dm ³	15 dm ³	20 dm ³	30 dm ³
Różnica objętości oleju odpowiadająca różnicy poziomów oleju max. - min	do 2,3 dm ³	do 2,3 dm ³	do 2,9 dm ³	do 2,9 dm ³

DANE TECHNICZNE

Zakres ciśnienia roboczego w zależności od mocy silnika i typu pompy

Typ silnika Typ kołnierza	Moc [kW]	Typ pompy	Wydajność [cm ³ /obr]	Ciśnienie [MPa]	Oznaczenie zespołu
SKg 71-4B FT85	0,37	G 0,85	0,85	15	01
		G 1,3	1,3	11	02
		G 1,6	1,6	10	03
SKg 80-4A FT100	0,55	G 1,15	1,15	17	04
		G 1,3	1,3	15	05
		G 1,6	1,6	12	06
		G 2,1	2,1	9	07
SKg80-4B FT100	0,75	G 1,3	1,3	20	08
		G 1,6	1,6	16	09
		G 2,1	2,1	12	10
		G 2,6	2,6	10	11
		G 3,2	3,2	8	12
		G 3,7	3,7	7	13
SKg80-4PC FT100	1,1	G 2,1	2,1	19	14
		G 2,6	2,6	15	15
		G 3,2	3,2	12	16
		G 3,7	3,7	11	17
		G 4,2	4,2	9	18
		G 4,9	4,9	8	19
		G 6,0	6,0	7	20
SKg 90L-4 FT115	1,5	G 2,6	2,6	20	21
		G 3,7	3,7	14	22
		G 4,2	4,2	12	23
		G 4,9	4,9	10	24
		G 6,0	6,0	8	25
		G 7,9	7,9	6	26
SKg 90L-4PC FT115	2,2	G 4,2	4,2	18	27
		G 4,9	4,9	16	28
		G 6,0	6,0	13	29
		G 7,9	7,9	10	30
		G 9,8	9,8	8	31
SKg100L-4B FT130	3,0	G 6,0	6,0	17	32
		G 7,9	7,9	13	33
		G 9,8	9,8	10	34
SKg100L-4PC FT130	4,0	G 7,9	7,9	17	35
		G 9,8	9,8	14	36

WYMIARY GABARYTOWE I PRZYŁĄCZENIOWE

Zabudowa na zbiornikach: UBEK 8EV i UBEK 15EV

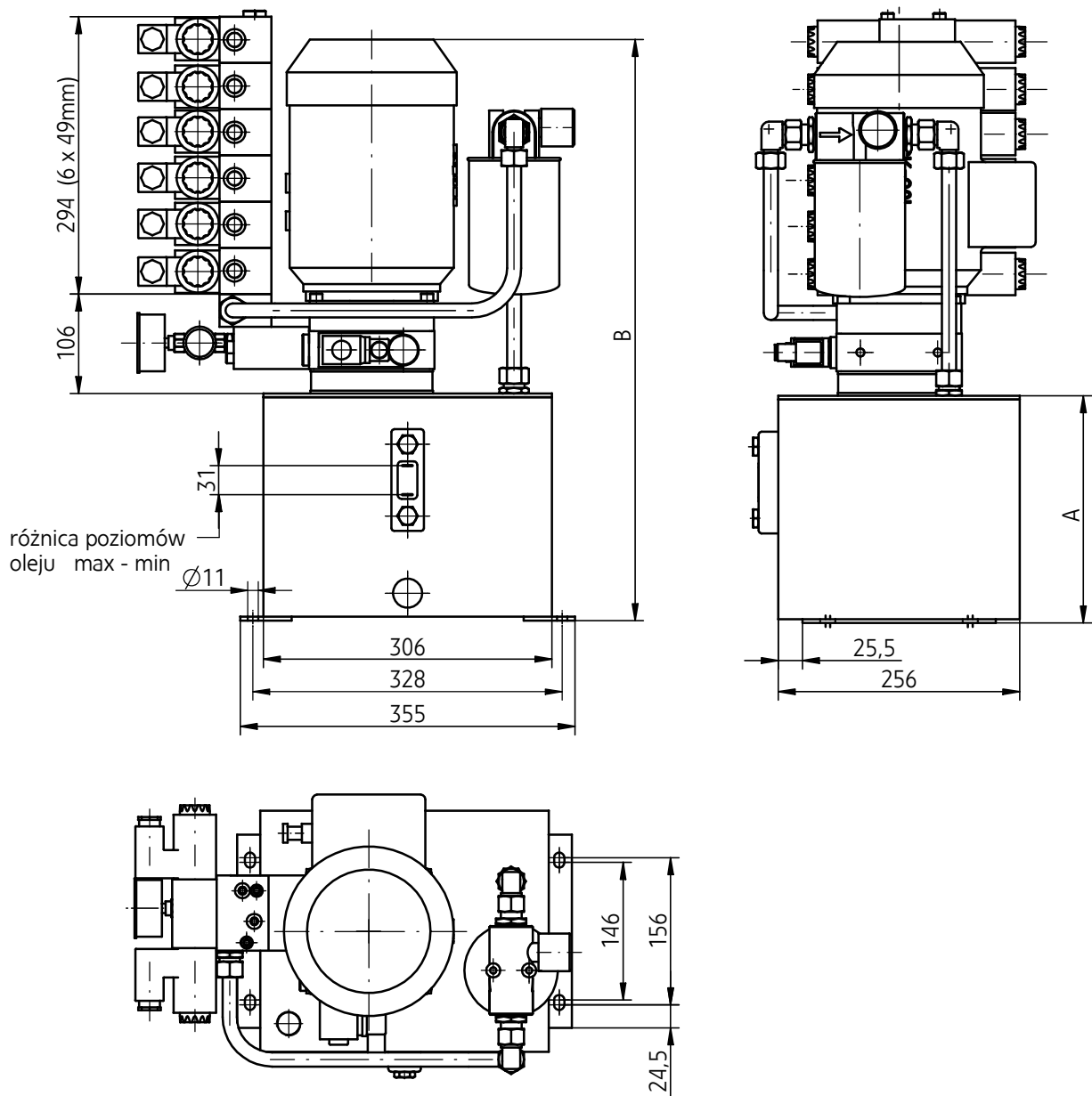

Typ zbiornika	Typ silnika					
	SkG71	SkG80	SkG90	SkG100	A	B
UBEK 8EV	●				133	429
UBEK 8EV		●			133	461
UBEK 8EV			●		133	512
UBEK 8EV				●	133	571
UBEK 15EV	●				237	533
UBEK 15EV		●			237	565
UBEK 15EV			●		237	616
UBEK 15EV				●	237	675

WYMIARY GABARYTOWE I PRZYŁĄCZENIOWE

Zabudowa na zbiornikach: UBEK 20EV i UBEK 30EV

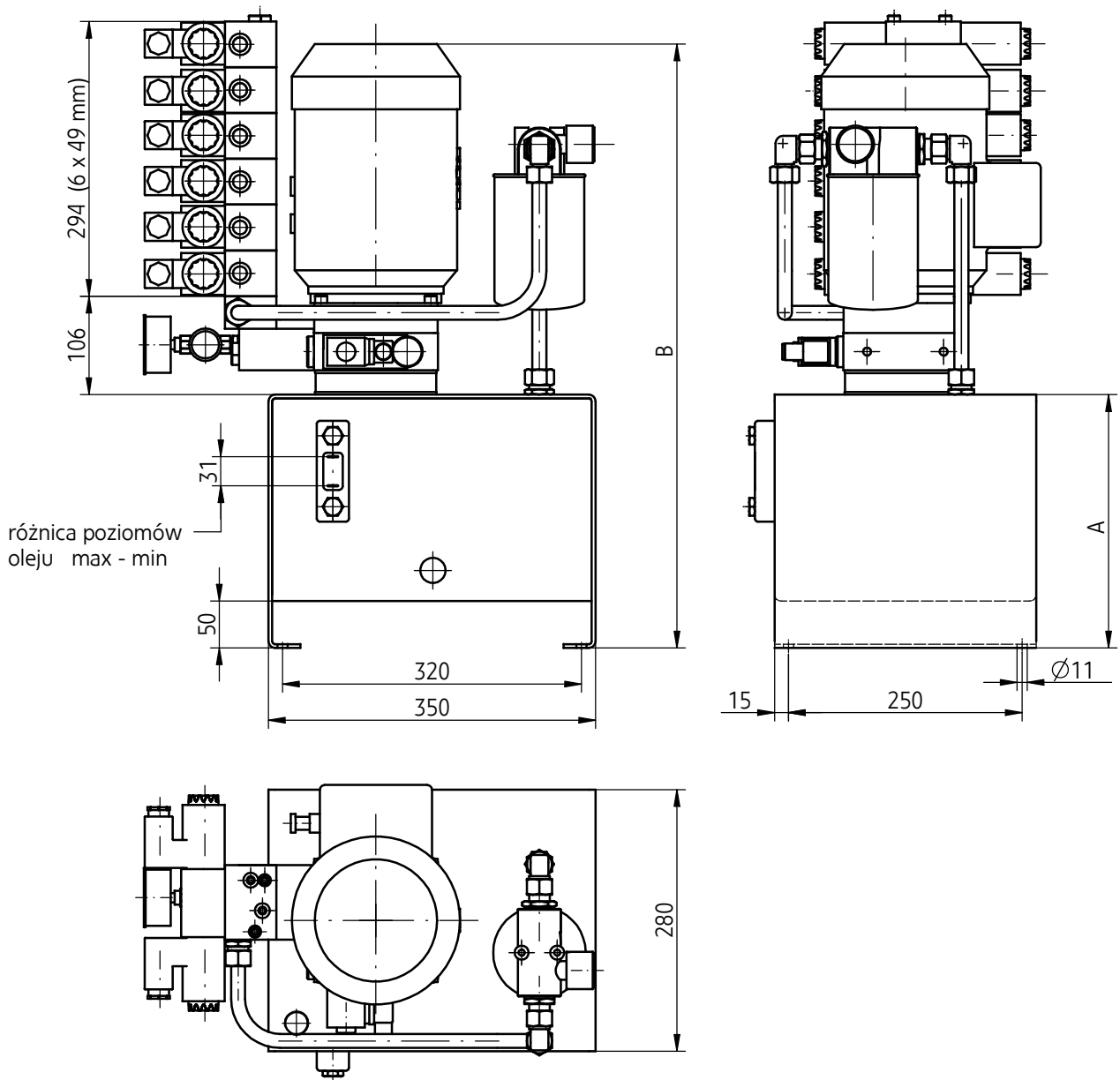

Typ zbiornika	Typ silnika				A	B
	SkG71	SkG80	SkG90	SkG100		
UBEK 20EV	●				267	563
UBEK 20EV		●			267	595
UBEK 20EV			●		267	646
UBEK 20EV				●	267	705
UBEK 30EV	●				397	693
UBEK 30EV		●			397	725
UBEK 30EV			●		397	776
UBEK 30EV				●	397	835

SCHEMATY

Schemat hydrauliczny zasilacza typ UHWZ

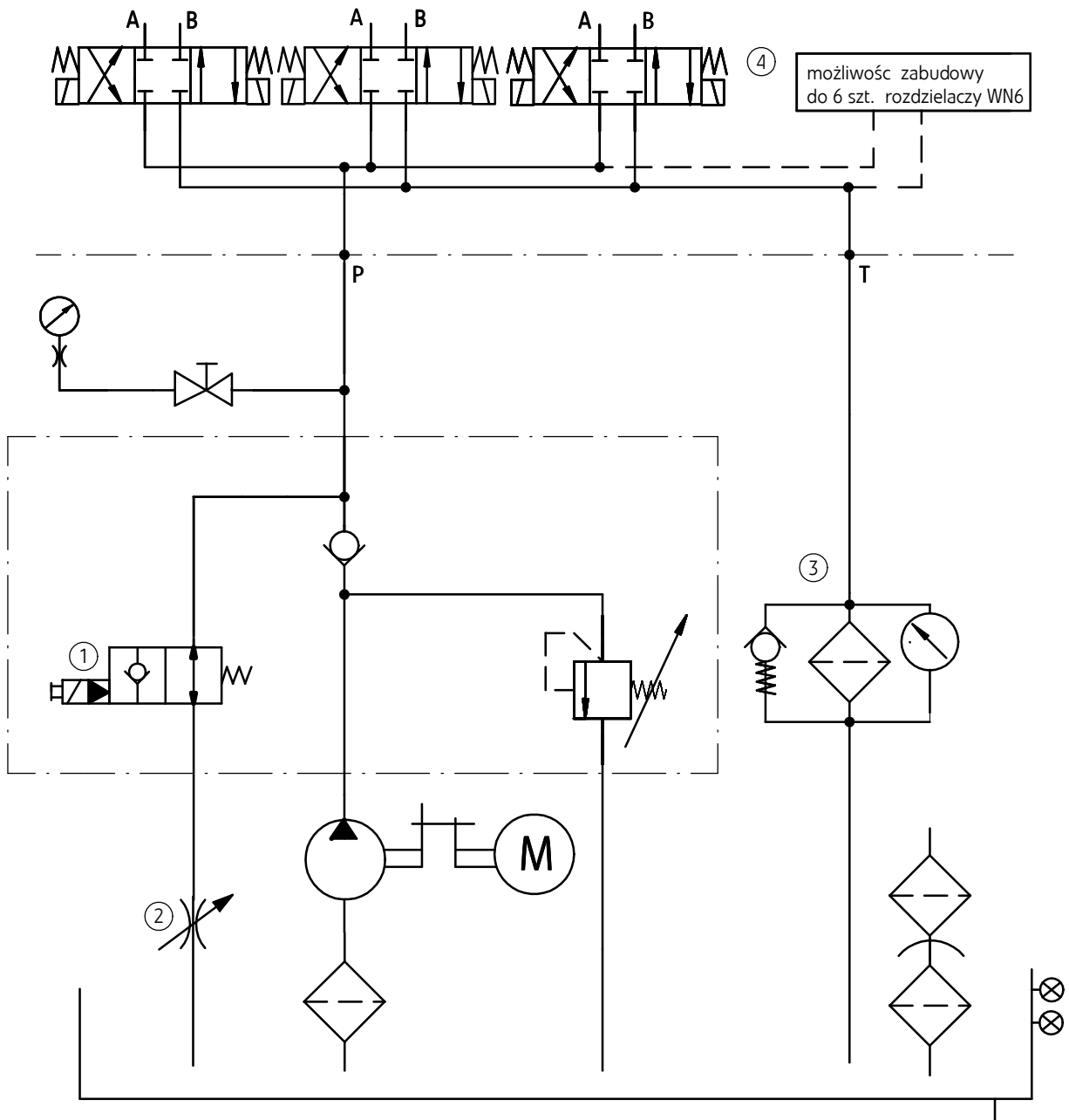

Schematy hydrauliczne (opcje) rozdzielacza - poz. 1

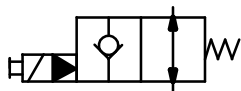

opcja normalnie otwarty - oznaczenie ...NO...

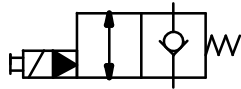

opcja normalnie zamknięty - oznaczenie ...NC...

1 - Rozdzielacz - opcje*:

- normalnie otwarty - oznaczenie UHWZ...- NO-...
- normalnie zamknięty - oznaczenie UHWZ...- NC-...

2 - Zawór dławiący - opcje*:

- z zaworem dławiącym - oznaczenie UHWZ...- D-...
- bez zaworu dławiącego - bez oznaczenia

3 - Filtr sphywowy - opcje*:

- z filtrem sphywowym - oznaczenie UHWZ...- F-...
- bez filtra sphywowego - bez oznaczenia

4 - Rozdzielacze WN6 do zabudowy - gniazda przyłączeniowe A, B: G3/8

Uwaga: (*) - opcje uwidocznione na schemacie zaznaczono czcionką pogrubioną

SPOSÓB ZAMAWIANIA

UHWZ

Wielkość zbiornika

UBEK 8EV = 8
 UBEK 15EV = 15
 UBEK 20EV = 20
 UBEK 30EV = 30

Typ pompy

G 0,85 = 0,85	G 3,7 = 3,7
G 1,15 = 1,15	G 4,2 = 4,2
G 1,3 = 1,3	G 4,9 = 4,9
G 1,6 = 1,6	G 6,0 = 6,0
G 2,1 = 2,1	G 7,9 = 7,9
G 2,6 = 2,6	G 9,8 = 9,8
G 3,2 = 3,2	

Moc silnika

0,37 kW	= 0,37
0,55 kW	= 0,55
0,75 kW	= 0,75
1,10 kW	= 1,1
1,50 kW	= 1,5
2,20 kW	= 2,2
3,00 kW	= 3,0
4,00 kW	= 4,0

Wielkość nominalna zainstalowanych elementów hydraulicznych

(dotyczy przyłączy elementów WN6 do zabudowy - poz.4 wg schematu na ark. 5)
 WN6 = 6

Wersja konstrukcyjna zasilacza

bez przyłącza rozdzielacza (wersja podstawowa)	= bez oznaczenia
z przyłączem na 1 rozdzielacz	= R1
z przyłączem na 2 rozdzielacze (połączenie równoległe)	= R2
z przyłączem na 3 rozdzielacze (połączenie równoległe)	= R3
z przyłączem na 4 rozdzielacze (połączenie równoległe)	= R4
z przyłączem na 5 rozdzielaczy (połączenie równoległe)	= R5
z przyłączem na 6 rozdzielaczy (połączenie równoległe)	= R6

Wersja rozdzielacza

(dotyczy rozdzielacza - poz. 1 wg schematu na ark. 5)
 normalnie otwarty = NO
 normalnie zamknięty = NC

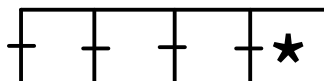

Ewentualne dodatkowe wymagania określone w sposób opisowy
(uzgodnione z producentem)

Numer kolejny zasilacza

(nadaje producent zasilacza przy potwierdzeniu zamówienia) = XXXX

Filtr sphywowy

(dotyczy filtra - poz. 3 wg schematu na ark. 5)

bez filtra sphywowego

= bez oznaczenia

z filtrem sphywowym

= F

Zawór dlawiacy

(dotyczy zaworu dlawiacyego poz. 2 wg schematu na ark. 5)

bez zaworu dlawiacyego

= bez oznaczenia

z zaworem dlawiacyym

= D

UWAGI:

Zasilacz należy zamawiać wg kodu, ustalonego z symboli wg powyższego diagramu.

Rodzaj, ilości rozmieszczenie elementów hydraulicznych (rozdzielaczy, zaworów i innych) należy sprecyzować w postaci schematu hydraulicznego lub w inny jednoznaczny sposób.

Przykład kodu zasilacza w zamówieniu: UHWZ-15-2,6-1,5-6-R4-NO-F-XXXX

PONAR Silesia S.A.
ul. Wojska Polskiego 29
34-100 Wadowice
tel. +48 33 823 44 41 - 45
fax. +48 33 823 39 36
www.ponar-silesia.pl

