

ZAWÓR REDUKCYJNY G3/8 - G1/2 - G3/4

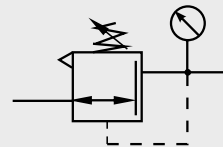

ZASTOSOWANIE

Zawory redukcyjne służą do nastawiania i utrzymywania stałego ciśnienia czynnika roboczego w pneumatycznych układach napędowych i sterujących niezależnie, od zmiany ciśnienia w sieci zasilającej, powyżej ciśnienia zredukowanego oraz zmiany objętościowego natężenia ciśnienia.

DANE TECHNICZNE

Czynnik roboczy:	Sprężone powietrze lub inny gaz techniczny neutralny w stosunku do użytych materiałów konstrukcyjnych
Maksymalne ciśnienie wejściowe:	1.8 MPa
Zakres ciśnień wyjściowych:	0.05 ÷ 0.3 MPa, 0.05 ÷ 0.7 MPa, 0.05 ÷ 1.2 MPa
Zakres temperatur pracy:	od 0 do +65°C
Sposób zasilania:	przewodowy
Gwint przyłączy w korpusach:	G 1/2
Gwint przyłączy ze złączkami redukcyjnymi:	G 3/8
Masa:	1.145 kg (G3/8) 1.105 kg (G1/2) 1.185 kg (G3/4)
Materiały konstrukcyjne:	Korpus, kołpak, pokrywa - stop cynku, grzybek - mosiądz, tłoczek - tworzywo sztuczne, Uszczelnienia - guma olejoodporna, (NBR) nakładki - stop aluminium

UWAGA: Wielkość przyłącza G3/4 uzyskuje się poprzez zastosowanie odpowiednich nakładek. Po zastosowaniu wkrętek redukcyjnych R1/2 xG3/8 można uzyskać przyłącze G3/8.

WYMIARY

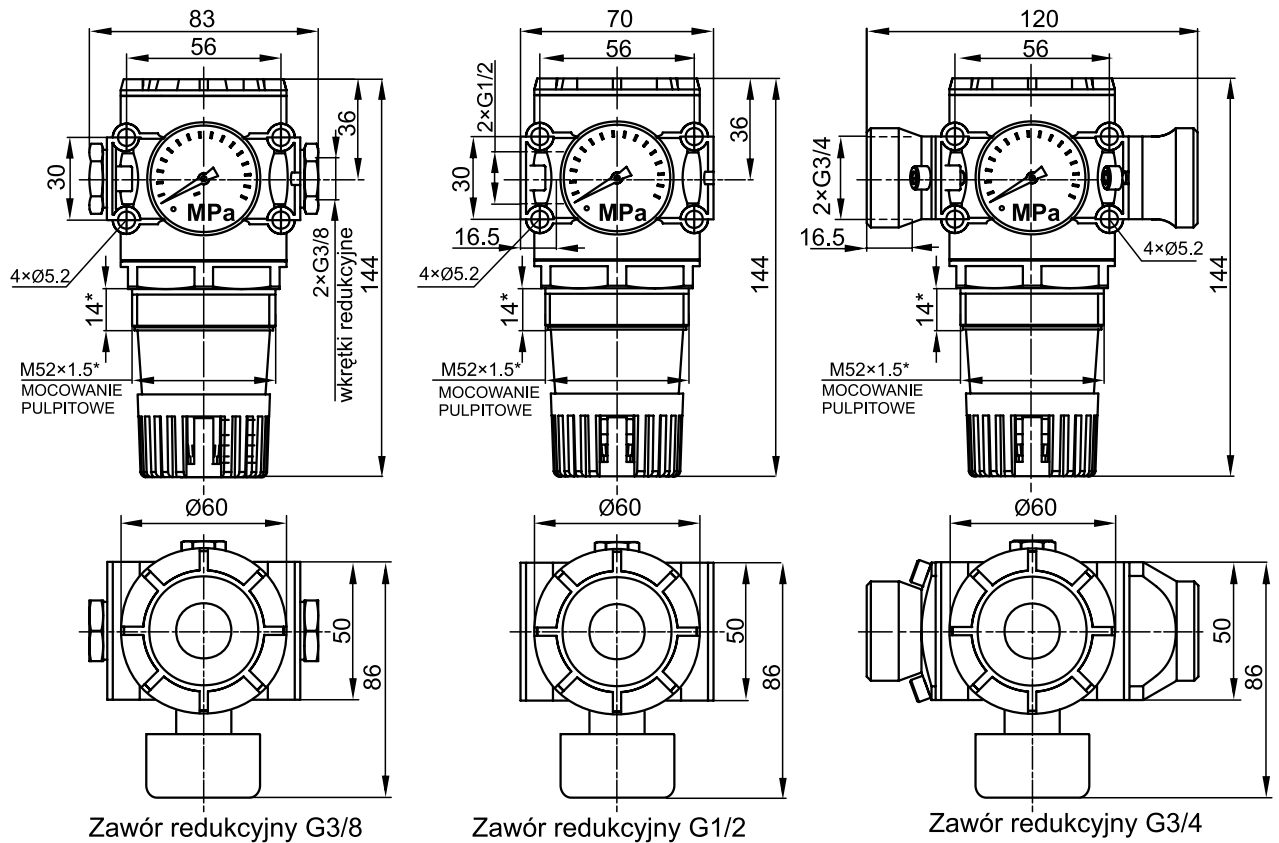

* gwint do mocowania pulpitowego wykonywany jest na specjalne zamówienie

CHARAKTERYSTYKI PRZEPŁYWOWE I REGULACYJNE

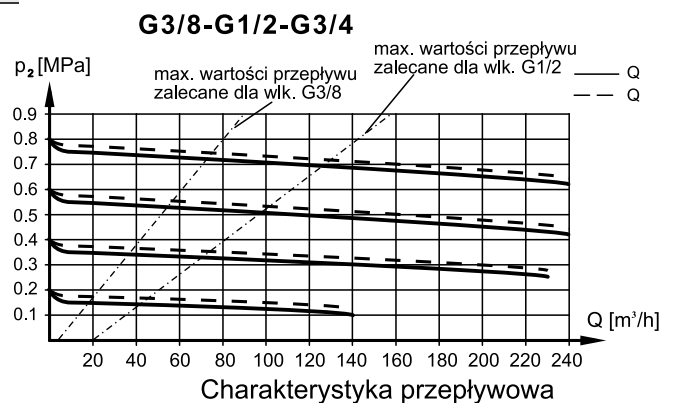
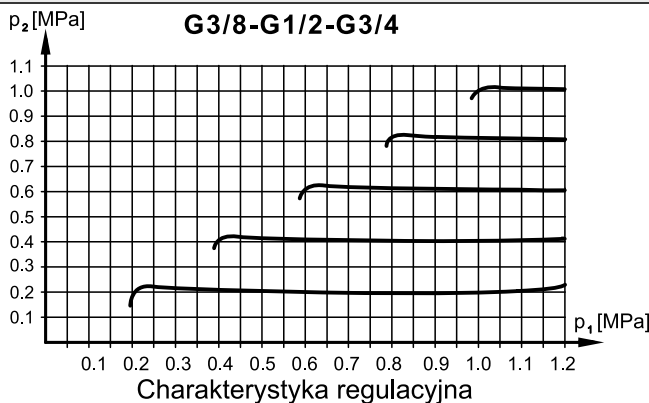

NUMERY ZAMÓWIENIOWE

Gwint przyłączeniowy	Zakres ciśnień wyjściowych [MPa]	Numer zamówieniowy	Numer zamówieniowy nakrętki mocowania pulpitowego
G1/2	0,05 ÷ 0,3	50.1101.1203	
	0,05 ÷ 0,7	50.1101.1207	
	0,05 ÷ 1,2	50.1101.1212	
G3/4	0,05 ÷ 0,3	50.1101.3403	
	0,05 ÷ 0,7	50.1101.3407	
	0,05 ÷ 1,2	50.1101.3412	
Wkrętka redukcyjna R1/2xG3/8		60.0111.1238	59.1101.15

SPOSÓB ZAMAWIANIA

W zamówieniu należy podać nazwę, gwint przyłącza, numer zamówieniowy oraz ilość sztuk np:

Zawór redukcyjny G1/2 nr 50.1101.1212 5 szt.