

ZAWÓR REDUKCYJNY G1/4

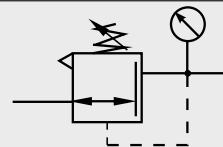

ZASTOSOWANIE

Zawory redukcyjne służą do nastawiania i utrzymywania stałego ciśnienia czynnika roboczego w pneumatycznych układach napędowych i sterujących niezależnie, od zmiany ciśnienia w sieci zasilającej, powyżej ciśnienia zredukowanego oraz zmiany objętościowego natężenia ciśnienia.

DANE TECHNICZNE

Czynnik roboczy:	Sprężone powietrze lub inny gaz techniczny neutralny w stosunku do użytych materiałów konstrukcyjnych
Maksymalne ciśnienie wejściowe:	1.2 MPa
Zakres ciśnień wyjściowych:	0.05 ÷ 0.3 MPa, 0.05 ÷ 0.7 MPa, 0.05 ÷ 1.0 MPa
Zakres temperatur pracy:	od 0 do +65°C
Sposób zasilania:	przewodowy
Gwint przyłączy w korpusach:	G1/4
Masa:	0.20 kg
Materiały konstrukcyjne:	Korpus, kołpak, pokrywa - stop aluminium, grzybek - mosiądz, membrana - guma olejoodporna, uszczelnienia - guma olejoodporna (NBR)

UWAGA: Gwint przyłączy G1/8 uzyskuje się poprzez wkrętkę redukcyjną R1/4xG1/8

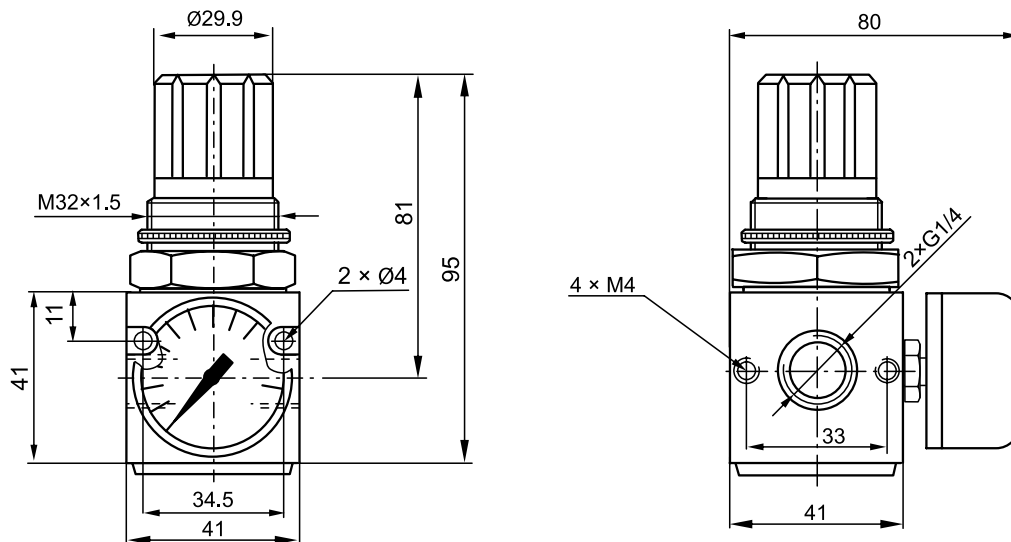

CHARAKTERYSTYKI PRZEŁYWOWE I REGULACYJNE

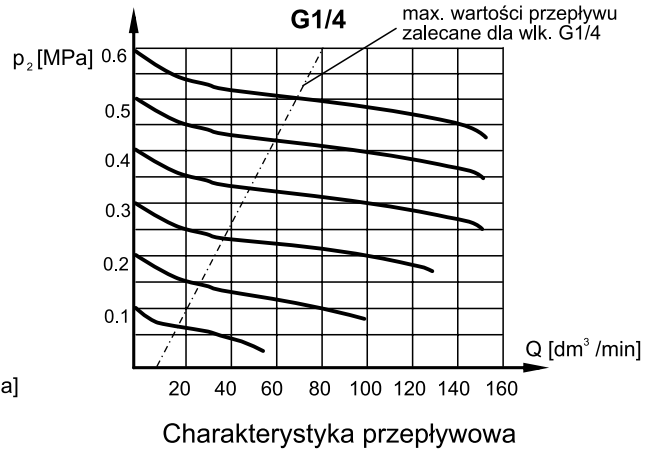
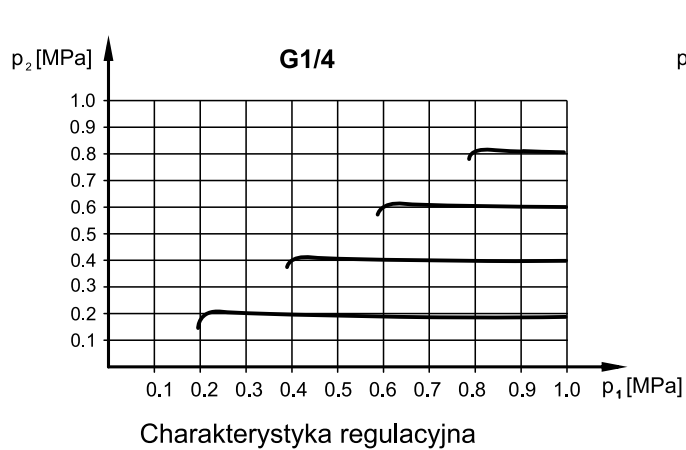

NUMERY ZAMÓWIENIOWE

Gwint przyłączeniowy	Zakres ciśnień wyjściowych [MPa]	Numer zamówieniowy
G1/4	0.05 ÷ 0.3	50.0101.1403
	0.05 ÷ 0.7	50.0101.1407
	0.05 ÷ 1.0	50.0101.1410
Wkrętka redukcyjna R1/4xG1/8		60.0111.1418

SPOSÓB ZAMAWIANIA

W zamówieniu należy podać nazwę, gwint przyłącza, numer zamówieniowy oraz ilość sztuk np:

Zawór redukcyjny G1/4 nr 50.0101.1410. 5 szt.